

- ENG** Charcoal grill
- CZ** Gril na dřevěné uhlí
- SK** Gril na drevené uhlie
- D** Holzkohlegrill
- H** Faszén grill

# „PISA“

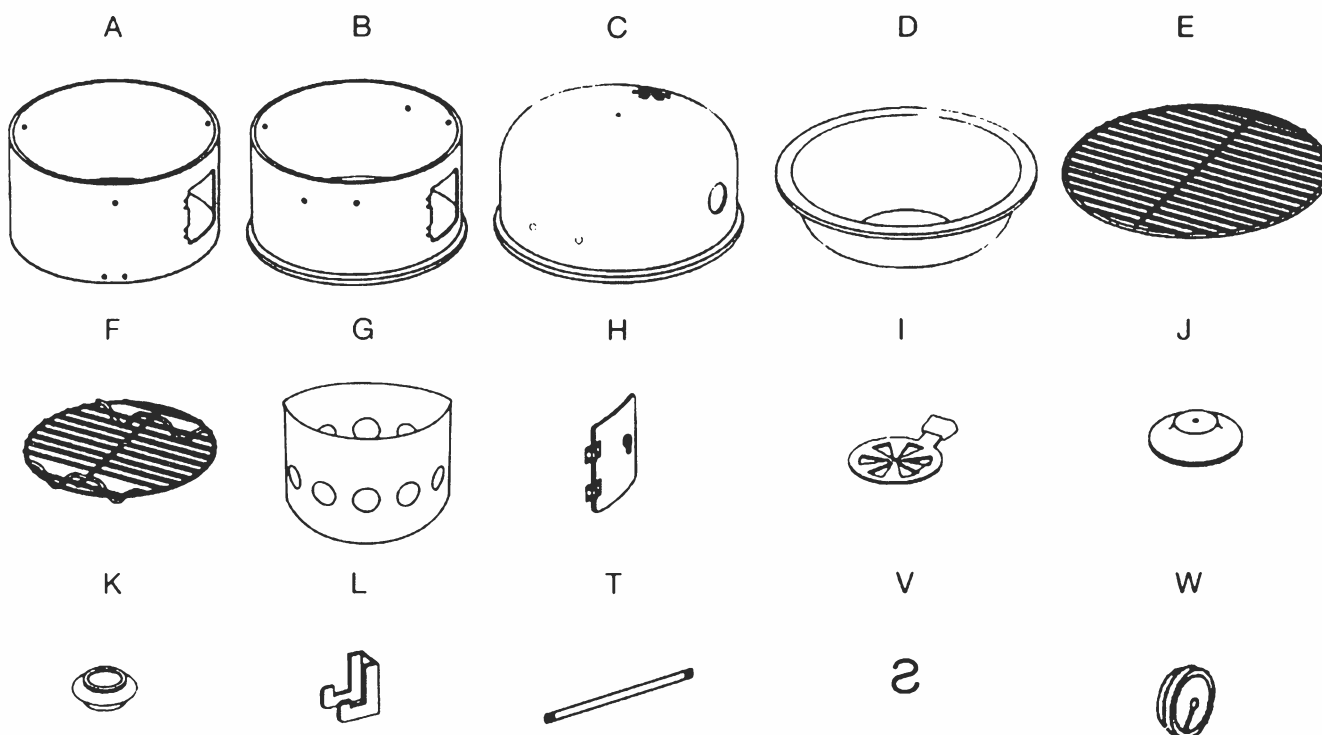

	M	6		N	6
	O	7		P	7
	Q	8		R	8
	S	3		U	4

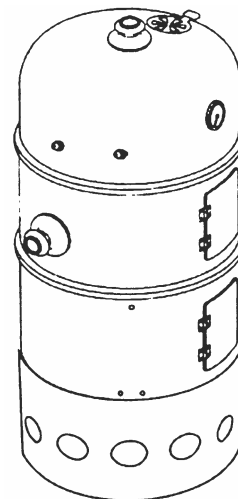
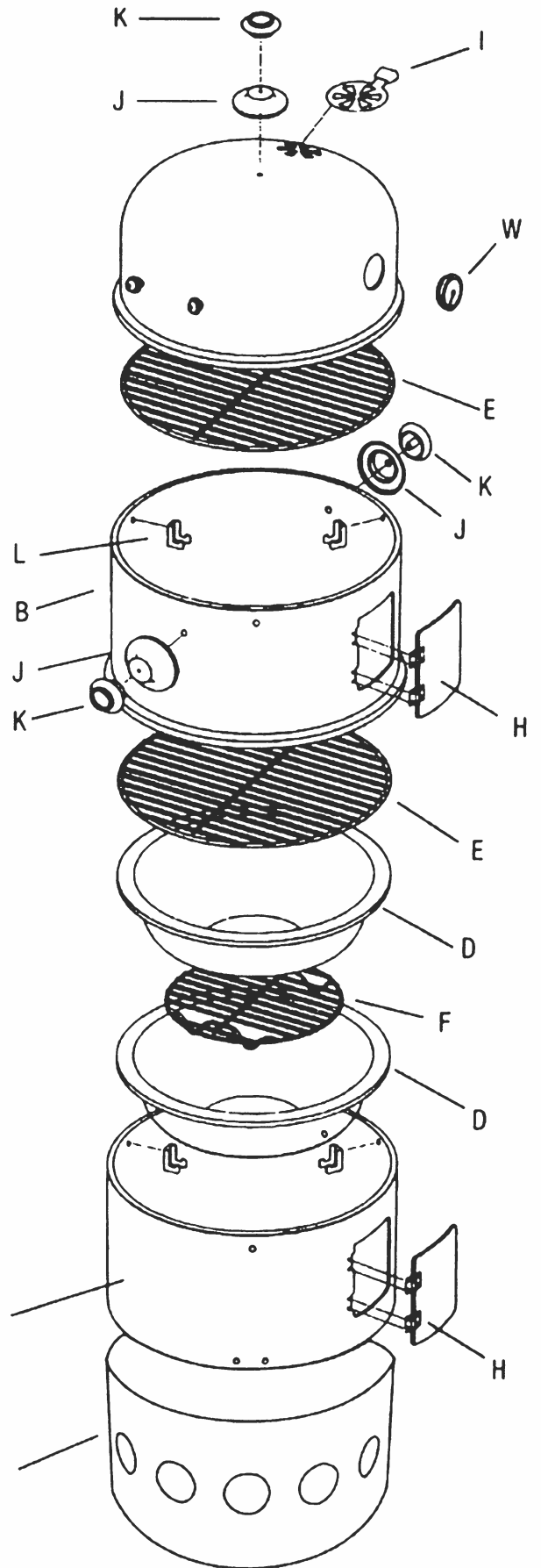
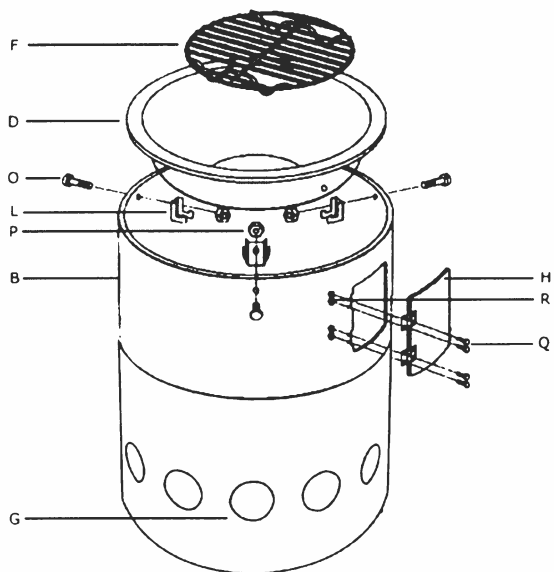
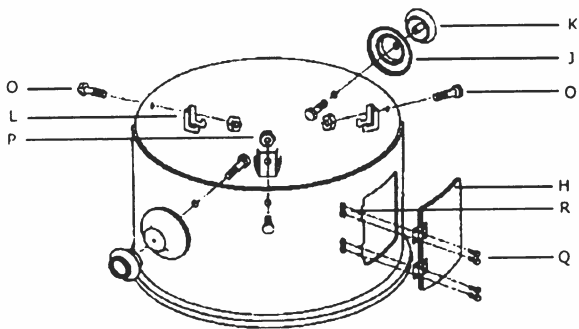
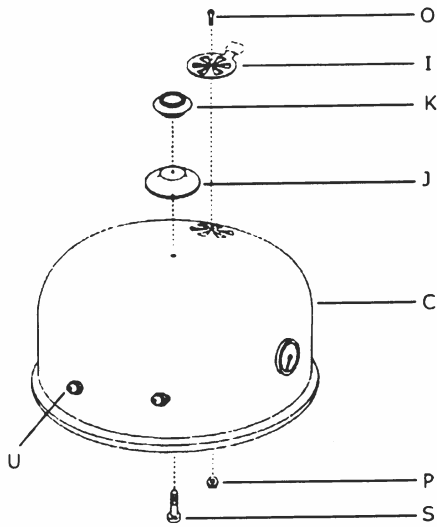
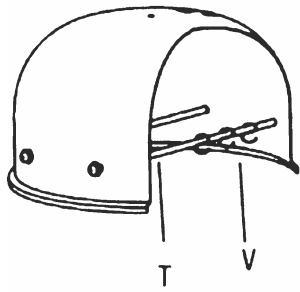

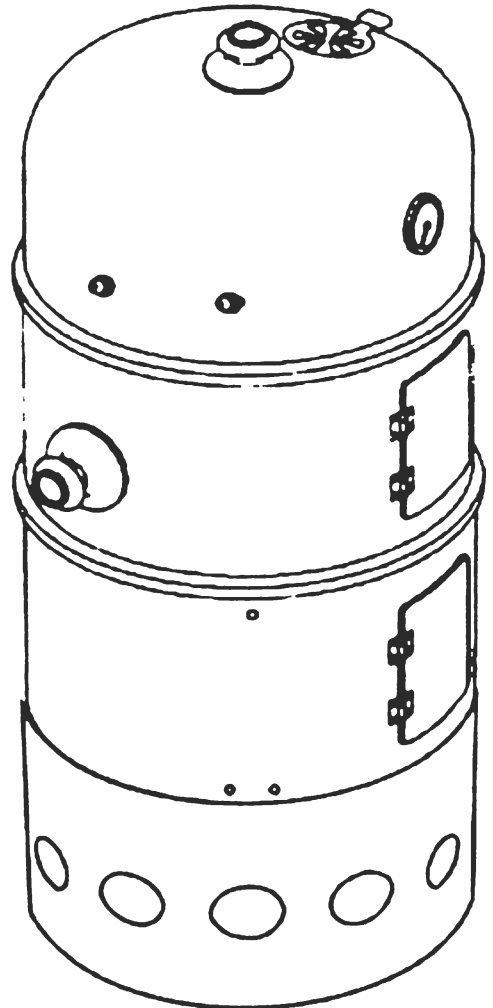
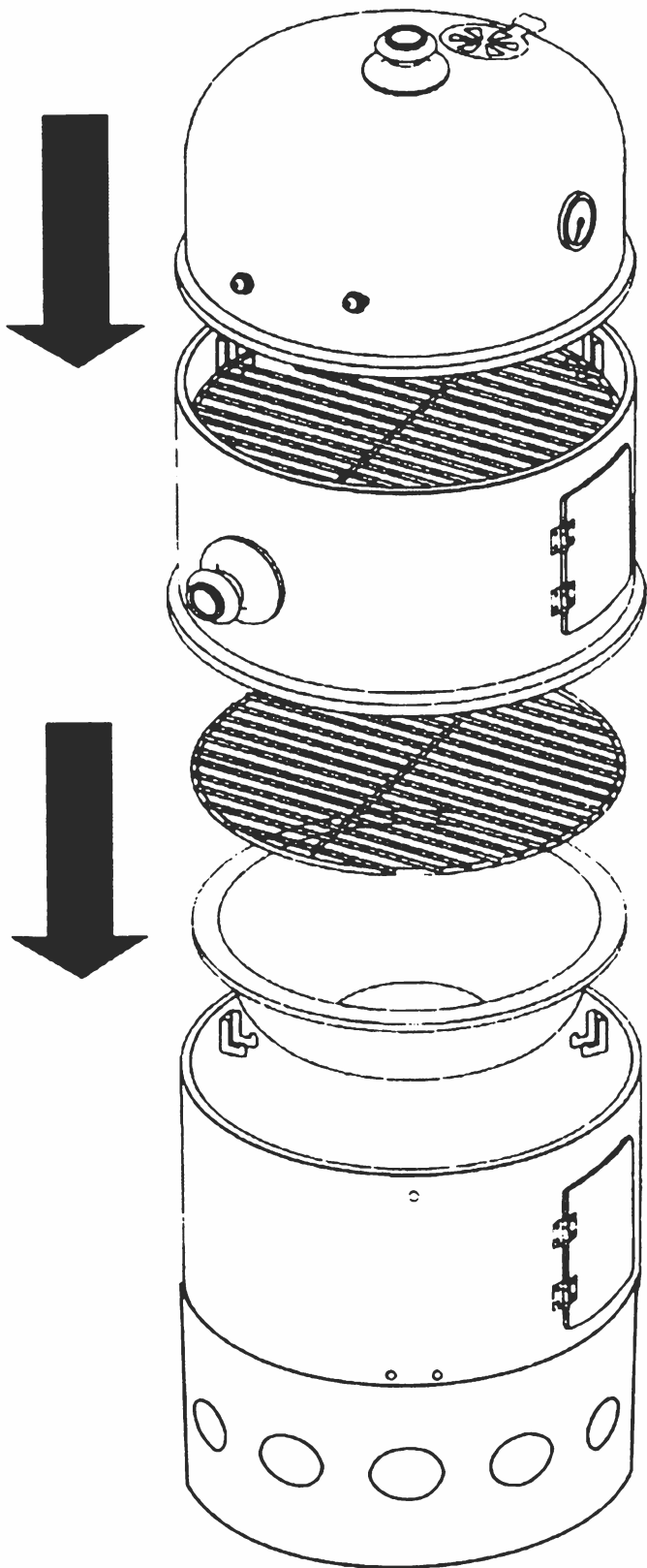

## Charcoal grill „MESSINA“



## Instructions for use

Multifunctional charcoal grill 3in1 with which you can grill, roast, or use it as a smoke house.

Thanks to the possibility to separate the individual levels of the grill, a number of configurations are possible. The grill can be used both for basic grilling and for grilling on two floors. Furthermore, it is easy to cook over the water bath, thus avoiding the creation of harmful substances that would otherwise enter your dishes. Last but not least, it is also possible to use it as a smoke house, where it is possible to hang sausages or other food on the underside of the grill lid.

The grill consists of the following parts:

- Lower solid fireplace with grate and ashtray for charcoal or wood.
- Central part with water bowl, grill grid and doors for maintaining fire.
- Upper part with grill grid, door for access to the middle part, and side handles (for the possibility to remove this part during use).
- Lid with thermometer and hanging hooks to be used for smoking.

Please read these operating instructions thoroughly before use and save them for future reference.

Changes in text, design, and technical specifications are subject to change without notice and we reserve the right to change them.

Assemble the grill as shown before use. Thoroughly tighten and check all screw connections.

## Warnings

- Take extra care when handling this device - risk of burns!
- Keep childrens and animals away from space around the grill.
- Do not move the grill, nor leave it unattended when lit.
- For first use, let the grill burning for at least 30 minutes.
- Place the grill only on a safe and level place, away from flammable objects such as wooden fences or tree branches.
- Do not use the grill inside of buildings.
- Do not use gasoline, paraffin or alcohol to ignite the fire, however, it is possible to use special fire liquids and rigid lighters.
- Keep fire extinguisher near, when using the grill.
- Some parts or components may be sharp, so be careful when handling the grill.

## Gril na dřevěné uhlí „PISA“



## Návod k použití

Multifunkční gril na dřevěné uhlí 3v1 pomocí kterého lze grilovat, udit, nebo opékat.

Díky možnosti oddělit jednotlivá patra grilu je možná celá řada konfigurací. Gril lze použít jak pro základní grilování, tak i pro grilování ve dvou patrech. Dále lze snadno grilovat nad vodní lázní, tím nedochází ke vzniku zdraví škodlivých látek, které by se jinak dostávaly do vašich pokrmů. V neposlední řadě lze využít i režim uzení, kdy je dokonce možné na spodní stranu víka grilu zavěsit klobásky nebo jiné potraviny.

Gril je složen z těchto částí:

- Spodní pevné ohniště s mřížkou a popelníkem pro dřevěné uhlí či dřevo.
- Střední část s miskou na vodu, s grilovací mřížkou a s dvířky pro přístup k ohni.
- Horní část s grilovací mřížkou, s dvířky pro přístup do střední části a s úchopy (pro možnost i během grilování celou tuto část sundat).
- Víko s teploměrem a závěsnými háčky pro uzení.

Před použitím si důkladně přečtete tento návod k obsluze a uschovejte jej pro případné další použití.

Změny v textu, designu a technických specifikacích se mohou měnit bez předchozího upozornění a vyhrazuje si právo na jejich změnu.

Před použitím sestavte gril podle vyobrazení. Všechny šroubové spoje důkladně dotáhněte a překontrolujte.

## Upozornění

- Zvláštní pozornost věnujte manipulaci se zařízením - nebezpečí popálení!
- Dbejte na to, aby děti a zvířata nebyla v blízkosti grilu.
- Nehýbejte s grilem a nenechávejte jej bez dozoru, pokud je zapálen.
- Při prvním použití, nechte gril alespoň 30 minut hořet.
- Gril umístěte pouze na bezpečné a rovné místo, mimo hořlavé předměty, jako jsou dřevěné ploty, větve atp.
- Gril nepoužívejte uvnitř budov.
- K zapálení ohně nepoužívejte benzin, parafin ani alkohol, ovšem je možné použití speciálních zapalovacích kapalin, nebo pevných podpalovačů k zapálení grilu.
- Vždy při grilování mějte poblíž hasicí přístroj.
- Některé komponenty mohou být z výroby ostré, dbejte zvýšené opatrnosti při manipulaci s nimi.

## Gril na drevené uhlie „MESSINA“



## Návod na použitie

Multifunkčný gril na drevené uhlie 3v1 pomocou ktorého možno grilovať, údiť, alebo opekať.

Vďaka možnosti oddeliť jednotlivé poschodia grilu je možná celá rada konfigurácií. Gril je možné použiť ako pre základné grilovanie, tak aj pre grilovanie v dvoch poschodiach. Ďalej možno ľahko grilovať nad vodným kúpeľom, tým nedochádza k vzniku zdraviu škodlivých látok, ktoré by sa inak dostávali do vašich pokrmov. V neposlednom rade možno využiť aj režim údenia, kedy je dokonca možné na spodnú stranu veka grilu zaviesť klobásky alebo iné potraviny.

Gril je zložený z týchto častí:

- Spodné pevné ohnisko s mriežkou a popolníkom pre drevené uhlie či drevo.
- Stredná časť s miskou na vodu, s grilovacou mriežkou a s dvierkami pre prístup k ohňu.
- Horná časť s grilovacou mriežkou, s dvierkami pre prístup do strednej časti a s úchopy (pre možnosť aj počas grilovania celú túto časť zložiť).
- Veko s teplomerom a závesnými háčiky na údenie.

Pred použitím si dôkladne prečítajte tento návod na obsluhu a uschovajte ho pre prípadné ďalšie použitie.

Zmeny v texte, dizajne a technických špecifikáciách sa môžu meniť bez predchádzajúceho upozornenia a vyhradzuje si právo na ich zmenu.

Pred použitím zostavte gril podľa vyobrazenia. Všetky skrutkové spoje dôkladne dotiahnite a prekontrolujte.

## Upozornenie

- Osobitnú pozornosť venujte manipulácii so zariadením - nebezpečenstvo popálenia!
- Dbajte na to, aby deti a zvieratá neboli v blízkosti grilu.
- Nehýbte s grilom a nenechávajte ho bez dozoru, pokiaľ je zapálený.
- Pri prvom použití, nechajte gril aspoň 30 minút hoieť.
- Gril umiestnite len na bezpečné a rovné miesto, mimo horľavé predmety, ako sú drevené ploty, konáre atp.
- Gril nepoužívajte vo vnútri budov.
- K zapáleniu ohňa nepoužívajte benzin, parafin ani alkohol, avšak je možné použitie špeciálnych zapalovacích kvapalín, alebo pevných podpalovačov na zapálenie grilu.
- Vždy pri grilovaní majte blízko hasiaci prístroj.
- Niektoré komponenty môžu byť z výroby ostré, dbajte na zvýšenú opatnosť pri manipulácii s nimi.

## Holzkohlegrill „MESSINA“



## Gebrauchsanweisung

Multifunktionaler Holzkohlegrill 3in1 zum Grillen, Räuchern oder Toasten.

Dank der Möglichkeit, die einzelnen Ebenen des Grills zu trennen, sind viele Konfigurationen möglich. Der Grill kann sowohl zu einfachen Grillen als auch zum Grillen auf zwei Etagen verwendet werden. Darüber hinaus ist es einfach, über dem Wasserbad zu grillen, so dass keine schädlichen Substanzen entstehen, die sonst in Ihr Geschirr gelangen könnten. Last but not least ist es auch möglich, den Räuchermodus zu verwenden, bei dem sogar Würste oder andere Lebensmittel an der Unterseite des Grilldeckels aufgehängt werden können.

Der Grill besteht aus folgenden Teilen:

- Unterer massiver Kamin mit Rost und Aschenbecher für Holzkohle oder Holz.
- Mittelteil mit Wasserschale, Grillrost und Feuerschutztür.
- Oberteil mit Grillrost, mit Tür für den Zugang zum Mittelteil und mit Griffen (für die Möglichkeit, diesen Teil beim Grillen zu entfernen).
- Deckel mit Thermometer und Aufhängehaken zum Räuchern.

Bitte lesen Sie diese Bedienungsanleitung vor dem Gebrauch gründlich durch und bewahren Sie sie für späteres Nachschlagen auf.

Änderungen in Text, Design und technischen Spezifikationen können ohne Vorankündigung geändert werden und wir behalten uns das Recht vor, sie zu ändern.

Bauen Sie den Grill vor dem Gebrauch wie abgebildet zusammen. Ziehen Sie alle Schraubverbindungen sorgfältig an und überprüfen Sie sie.

## Achtung

- Vorsicht beim Umgang mit diesem Gerät - Verbrennungsgefahr!
- Halten Sie Kinder und Tiere vom Platz um den Grill fern.
- Bewegen Sie den Grill nicht und lassen Sie ihn nicht unbeaufsichtigt.
- Für den ersten Gebrauch den Grill mindestens 30 Minuten brennen lassen.
- Stellen Sie den Grill nur an einem sicheren und ebenen Ort auf, fern von brennbaren Gegenständen wie Holzzäunen oder Ästen.
- Verwenden Sie den Grill nicht innerhalb von Gebäuden.
- Verwenden Sie kein Benzin, Paraffin oder Alkohol, um das Feuer zu entzünden. Es ist jedoch möglich, spezielle Feuerflüssigkeiten und starre Feuerzeuge zu verwenden.
- Halten Sie Feuerlöscher in der Nähe, wenn Sie den Grill benutzen.
- Einige Teile oder Komponenten können scharf sein, seien Sie also vorsichtig beim Umgang mit dem Grill.

## Faszén grill „MESSINA“



## Használati utasításokat

Multifunkcionális faszén grill 3in1, amellyel grillezhet, füstölhet vagy piríthat.

Annak a lehetőségnek köszönhetően, hogy külön lehet választani a grill különféle szintjeit, számos konfiguráció lehetséges. A grill felhasználható alapszintű és két emeleten történő grillezéshez. Ezenkívül könnyű a vízfürdőn grillezni, elkerülve ezzel az olyan káros anyagok képződését, amelyek egyébként bejutnának az edénybe. Végül, de nem utolsósorban, a dohányzási módot is lehet használni, ahol még kolbászokat vagy más ételeket fel lehet függeszteni a grill fedele alján.

A grill a következő részekből áll:

- Alsó szilárd kandalló ráccsal és hamutartóval faszén vagy fa számmára.
- Középső rész vízcsőszével, grillezővel és tűzjelző ajtóval.
- Felső rész ráccos ráccsal, ajtóval a központi részhez való hozzáféréshez és fogantyúkkal (a grillezés során az egész rész eltávolításához).
- Fedél hőmérővel és függő kampókkal a dohányzáshoz.

Használat előtt alaposan olvassa el ezeket az üzemeltetési utasításokat, és mentse el őket későbbi felhasználásra.

A szövegben, a tervezésben és a műszaki leírásban bekövetkezett változások értesítés nélkül megváltozhatnak, és fenn tartjuk a jogot a változtatásokra.

Használat előtt szerelje össze a rácsot az ábra szerinti. Alaposan húzza meg és ellenőrizze az összes csavarokétét.

## Figyelmeztetés

- Különös gonddal járjon a kezelő berendezéssel - égési sérülések veszélye!
- Ügyeljen arra, hogy a gyerekek és az állatok ne legyenek a grill közelében.
- Ne mozgassa a grilltet, és ne hagyja felügyelet nélkül, amikor meggyullad.
- Amikor először használja, hagyja a grilltet legalább 30 percig égni.
- Csak helyezze a grilltet biztonságos és egyenes helyre, kivéve a gyúlékony tárgyakat, például a fadóbozókat, ágakat stb.
- Ne használja a grillezőt épületen belül.
- Ne használjon benzint, paraffint vagy alkoholt a tűz meggyújtására, de használjon különleges szikrázó folyadékokat vagy szilárd tüzgújítókat a grill meggyújtására.
- Mindig tartson tűzoltó készüléket a grill közelében.
- Bizonyos komponensek élesek lehetnek a munka során, legyen óvatos a kezelés során.